

نمایشگر وزن TENDER با قابلیت برنامه ریزی برای یک خروجی

مدل WI601

Pin Configuration

Specifications

Operating Voltage	230VAC,50Hz
Power Consumption	Approx. 3VA
Operating Temperature	-20° C ~ 60° C
Load Cell Excitation	DC 5V , 120mA
Relay Outputs	5 A, <250 VAC
Digital Inputs (AC)	220 VAC
A/D Sampling speed	50 times/sec
Display	5 Digit LED 7-segment
Analog Input range	±20mV
Input impedance	10MΩ
Size	96 X 96 X 72 mm

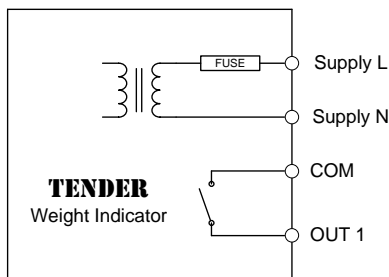
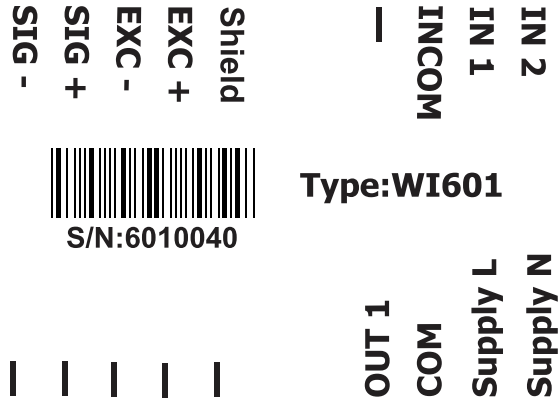

نحوه اتصال تغذیه و رله

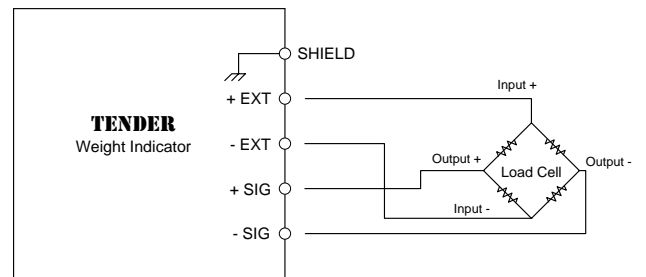

نحوه اتصال لودسلها

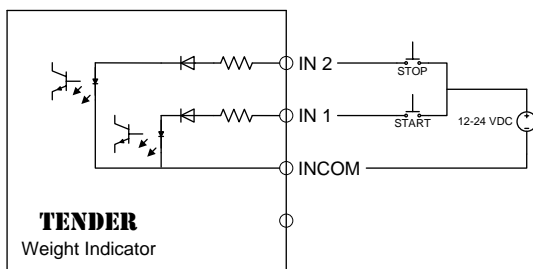

نحوه اتصال ورودی دیجیتال 12-24 VDC

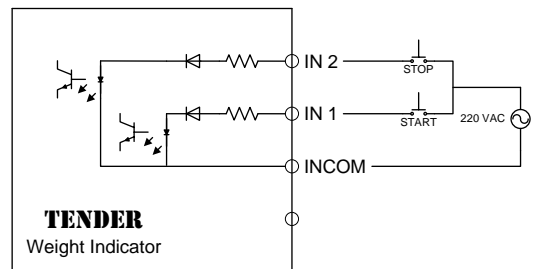

نحوه اتصال ورودی دیجیتال 230 VAC

(۱) پیغامهای خطای لودسل:

- پیغام خطای **n.CELL**: نشانگر قطعی یا اتصال جا به جای سیمهای لودسل یا سوختن خود لودسل است.
- پیغام خطای **S.CELL**: نشانگر اتصال کوتاه بودن سیمهای لودسل است.

(۲) مدهای عملکرد خروجی رله دستگاه (منوی FUNCT):

مد ساده: در این مد که ساده ترین و پرمصرف ترین حالت است، رله دستگاه با عبور مقدار وزن از Setpoint تغییر وضعیت داده و با برگشت به زیر مقدار Setpoint به حالت قبل برمیگردد. وضعیت اولیه رله را می توان از طریق منوی **no-nC** تعیین کرد. در این مد ورودی دیجیتال IN1 به عنوان صفر کننده خارجی عمل میکند.

مد استارت استوپ: در این مد ورودی دیجیتال IN1 وظیفه استارت یا فعال کردن رله، تازمانیکه مقدار وزن زیر Setpoint است، را برعهده دارد. با عبور مقدار وزن از Setpoint رله غیر فعال شده و تا فرمان استارت بعدی غیر فعال خواهد ماند. ورودی دیجیتال IN2 به عنوان استوپ یا غیر فعال کردن رله عمل میکند.

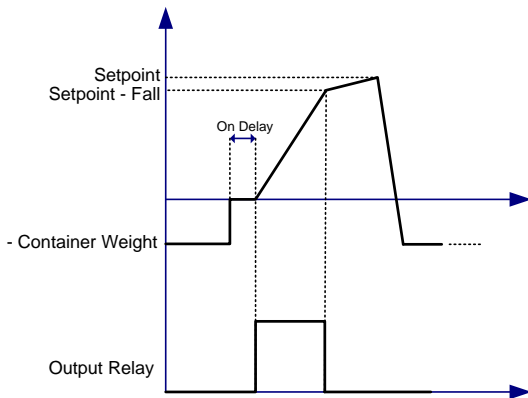

مد پرکن اتوماتیک: در این مد رله زمانی که وزن منفی است غیرفعال است. با قرار دادن ظرف روی کفه توزین و صفر شدن وزن، رله فعال می شود. با عبور مقدار وزن از Setpoint رله غیر فعال شده و تا برداشتن ظرف و منفی شدن وزن غیر فعال میماند تا دوباره با قرار دادن ظرف بعدی سیکل تکرار شود.

(۳) تایمرها: این دستگاه مجهز به دو عدد تایمر قابل برنامه ریزی است که عملکرد آنها بشرح ذیل می باشد.

تایمر تاخیر در شروع (On.dLY): در همه مدها برای ایجاد تاخیر در زمان فعال شدن رله به کار می رود. (برحسب ثانیه)

حداقل زمان بارگیری (- on.t): در بعضی از سیستمهای پرکن با فعال شدن رله و آغاز بارگیری به علت فشار اولیه نازل مقدار وزن بصورت مجازی از حد Setpoint تجاوز میکند که موجب قطع ناخواسته بارگیری میشود. با استفاده از این تایمر میتوان حداقل زمان بارگیری حتی در صورت عبور از Setpoint را مشخص نمود. (برحسب ثانیه)

۲) منوی تنظیمات اصلی دستگاه :

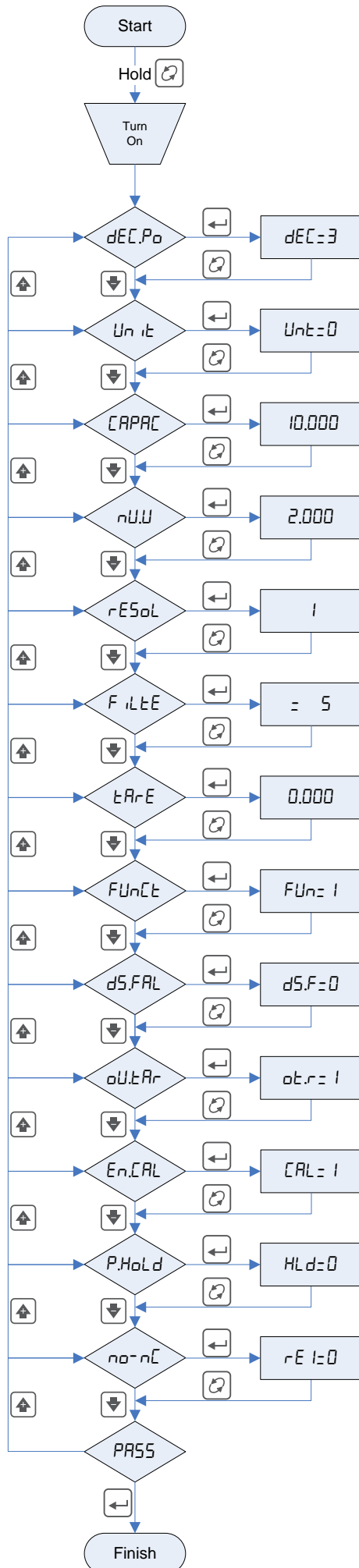

به منظور وارد شدن به این قسمت در حالی که دستگاه خاموش است کلید را نگه داشته و دستگاه را روشن کنید.

تعداد رقم اعشار مورد نظر را وارد کنید

در صورتیکه واحد وزن مورد نظر برای کیلوگرم باشد عدد 0 و برای تن عدد 1 را وارد کنید

حداکثر ظرفیت کل لودسلها را وارد کنید

مقدار MV/V یا همان حساسیت لودسلها را وارد کنید

مقدار رزولیشن یا زینه را از بین اعداد 1 و 2 و 5 و ... و 100 انتخاب کنید

مقدار فیلتر یا همان سرعت بروزرسانی از 5 تا 50 وارد کنید

مقدار پارسنگ یا وزن مرده را در صورت نیاز وارد کنید

مد عملکرد دستگاه از 0 تا 2 را باتوجه به توضیحات مندرج انتخاب کنید

برای نشان دادن منوی "بار در هوا" یا ریزش عدد 1 و برای مخفی کردن عدد 0 را وارد کنید

برای فعال کردن عمل صفر کردن اتوماتیک در شروع بارگیری عدد 1 را وارد کنید

برای فعال کردن کالیبراسیون دستی عدد 1 و برای غیرفعال کردن آن عدد 0 را وارد کنید

برای فعال کردن حالت پیک هولد یا نشان دادن مقدار ماکزیمم عدد 1 را وارد کنید

برای حالت همیشه بسته رله خروجی عدد 0 و برای حالت همیشه باز عدد 1 را وارد کنید

۳) صفر کردن پارسنگ (Tare) :

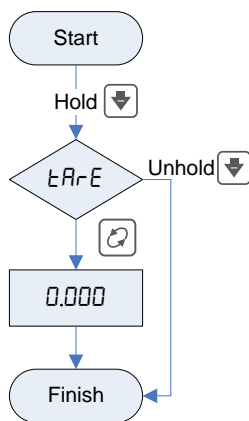

کلید را نگه داشته، عبارت tAre نمایش می‌یابد، در حالی که کلید را نگه داشته‌اید کلید را فشار دهید. نمایشگر عدد صفر را نشان خواهد داد.

۴) کالیبراسیون دستی :

در صورتیکه وزن نشان داده شده توسط نمایشگر با وزن وارد شده به لودسل برابر نباشد، به ترتیب ذیل می‌توان نمایشگر را به صورت دستی کالیبره نمود. بدیهی است که پس از انجام کالیبراسیون دستی مقدار پارامتر Capacity (در قسمت تنظیمات اصلی) بصورت اتوماتیک تغییر خواهد نمود.

بعد از صفر کردن، وزنه‌ای که وزن آن دقیقاً مشخص است را روی ترازو قرار داده و کالیبراسیون را آغاز کنید

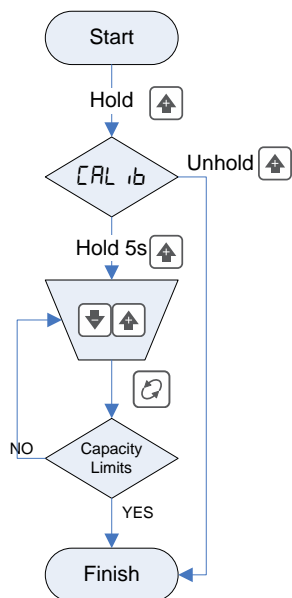

کلید را گرفته و ۵ ثانیه نگه دارید.

صفحه نمایش شروع به چشمک زدن می‌کند

با کمک کلیدهای و وزن مورد نظر را وارد کرده و کلید را فشار دهید.

* در صورتیکه مقدار ظرفیت لودسل (Capacity) محاسبه شده جدید در محدوده مجاز نباشد سیستم به مرحله قبل بازمی‌گردد و از حالت چشمک زن خارج نمی‌شود.

۵) فرمولاسیون

به منظور تغییر برنامه فرمولاسیون یا طرح اختلاط کلید را فشرده و نگه دارید، عبارت **Prog=** نمایش می‌یابد، در حالی که کلید را نگه داشته‌اید با کمک کلیدهای و فرمول مورد نظر خود را انتخاب نمایید.

۶) تنظیم Set Point :

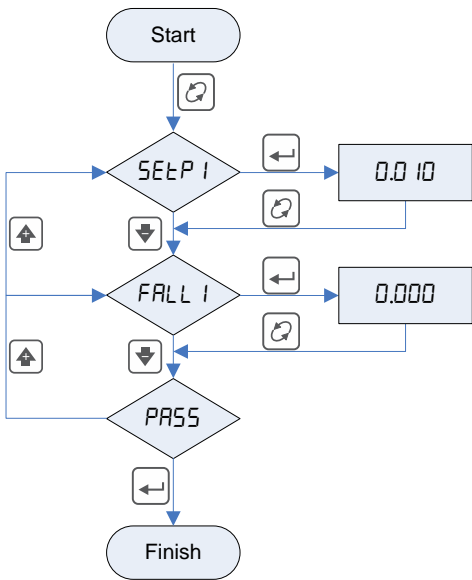

برای ورود به منو در حالی که دستگاه روشن است کلید را فشار دهید

مقدار وزن نهایی مورد نظر جهت بارگیری را وارد کنید.

مقدار بار در هوا یا مقدار ریزش بعد از فرمان قطع را وارد کنید.

۷) تنظیمات جانبی:

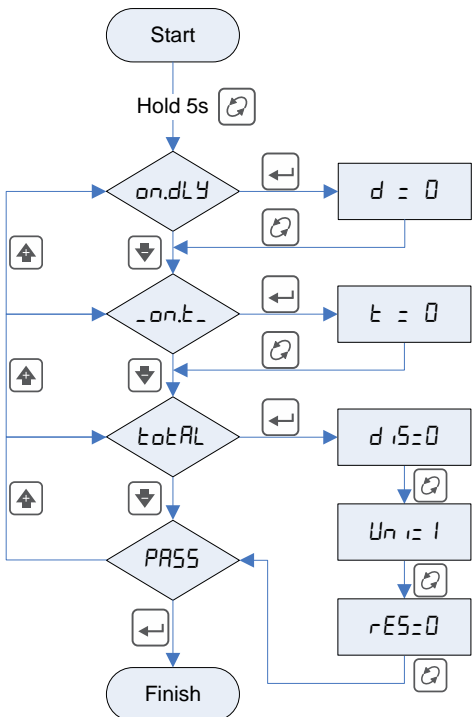

برای ورود به این منو کلید را گرفته و به مدت پنج ثانیه نگه دارید.

زمان تاخیر مورد نیاز برای شروع بارگیری را وارد کنید

حداقل زمان بارگیری را وارد کنید

برای فعال بودن نشانگر وزن کل در زمان روشن شدن دستگاه عدد **1** را وارد کنید

اگر واحد نشانگر وزن نهایی برحسب تن است عدد **1** در غیر اینصورت عدد **0** را وارد کنید

برای صفر کردن کلیه مقادیر نشانگر وزن کل عدد **1** را وارد کنید